

Pos.	Beschreibung Description	Maße Measurement	Anzahl Quantity	Art.-Nr. Item
1	Vorderteil inkl. Tür, oben Front part with door, top	1110 x 506 x 35 mm	1	62340-10
2	Vorderteil, unten Front part, bottom	1110 x 446 x 25 mm	1	62340-11
3	Seitenteil, links Left side panel	916 x 665 x 35 mm	1	62340-30
4	Seitenteil, rechts Right side panel	916 x 665 x 35 mm	1	62340-31
5	Rückwand, oben Back wall, top	1160 x 556 x 28 mm	1	62340-20
6	Rückwand, unten Back wall, bottom	1160 x 459 x 13 mm	1	62340-21
7	Mittelboden Mid floor	368 x 637 x 13 mm	3	62340-65
8	Hintere Bodenplatte Rear hatch	1106 x 180 x 23 mm	1	62340-42
9	Rampe Ramp	930 x 148 x 19 mm	1	62340-41
10	Trennwand Partition	635 x 375 x 8 mm	1	62340-32
11	Ausziehbare Bodenwanne Drawer with plastic inlay	1106 x 480 x 50 mm	1	62340-40
12	Dachfirst Roof ridge	702 x 50 x 10 mm	1	62340-52
13	Dachhälfte, links Roof part, left	627 x 744 x 63 mm	1	62340-50
14	Dachhälfte, rechts Roof part, right	627 x 744 x 63 mm	1	62340-51

Pos.	Beschreibung Description	Größe Size	Anzahl Quantity	Art.-Nr. Item
A	Senkkopfschraube Countersunk screw	$\varnothing 3,5 \times 50$ mm	12+1	62340-60
B	Senkkopfschraube Countersunk screw	$\varnothing 3,5 \times 30$ mm	8+1	
C	Senkkopfschraube Countersunk screw	$\varnothing 3 \times 16$ mm	2+1	
D	Senkkopfschraube Countersunk screw	$\varnothing 3,5 \times 25$ mm	3+1	
E	Fangband, links/rechts Check strap, left/right	plus je 8 Schrauben F plus 8 screws F for each	280 mm	1/1
F	Linsenkopfschraube Lenshead screw	$\varnothing 3 \times 14$ mm	16+1	6235-56
G	Verschlussriegel Locking bolt	plus 1 Schraube H plus 1 screw H	70 mm	
H	Senkkopfschraube Countersunk screw	$\varnothing 3 \times 25$ mm	1	6235-51
I	Verriegelungsherz Lock heart-shaped		$\varnothing 55$ mm	

Weitere bereits vormontierte Teile (als Ersatzteile separat erhältlich)
Other parts already assembled (spare parts separately available)

Beschreibung Description	Größe Size	Anzahl Quantity	Art.-Nr. Item
Scharnier, breit, für Klapptür Hinge, wide, for flap door	38 mm	2	6235-71
Scharnier für Tür oder Dach Hinge for door or roof	50 mm	10	6235-72

(D) Sie finden eine französische und italienische Anleitung unter der jeweiligen Artikel-Nummer auf www.trixie.de.
 (E) Please find instructions in French and Italian under the corresponding item number at www.trixie.de.
 (F) Vous trouverez les informations détaillées en français et en italien à chaque référence d'article, sur notre site www.trixie.fr.
 (I) Le istruzioni in italiano e francese sono disponibili selezionando il codice dell'articolo sul nostro sito www.trixie.it.

- Ⓧ Verschrauben Sie das linke und rechte Seitenteil (3/4) mit dem oberen und unteren Vorderteil (1/2).
- Ⓞ Screw the left and right side panel (3/4) with the upper and lower front parts (1/2).

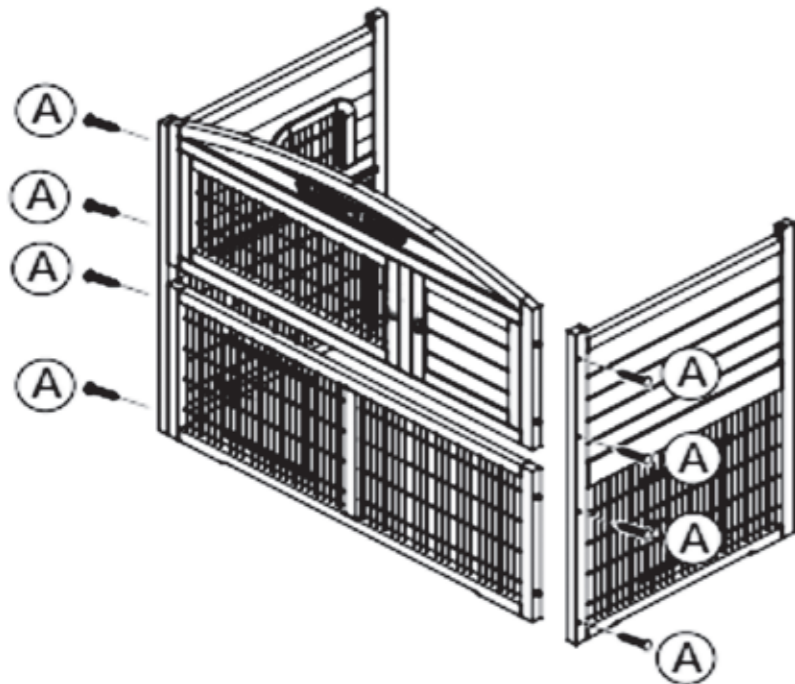

1.

- Ⓧ Verschrauben Sie nun die beiden Teile der Rückwand (5/6) mit den Seitenteilen (3/4). Legen Sie danach die hintere Bodenplatte (8) und befestigen Sie das Verriegelungsherz (I). Schieben Sie dann die ausziehbare Bodenwanne (11) ein.
- Ⓞ Screw both back walls (5/6) with the side panels (3/4). Then insert the rear hatch (8) and fasten the lock heart (I) on the upper back wall. Afterwards insert the drawer (11).

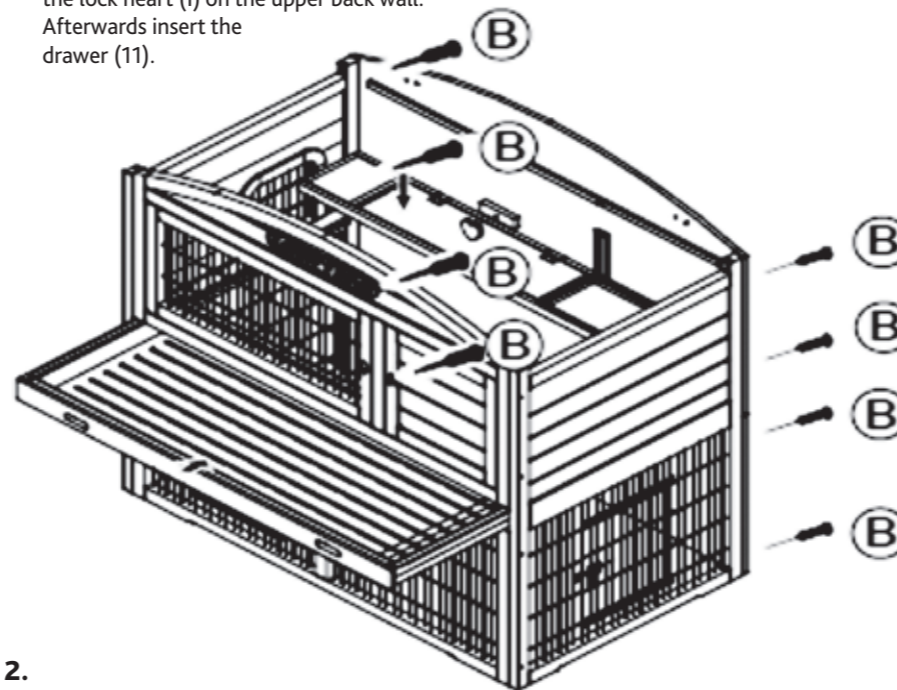

2.

- Ⓧ Schieben Sie die Rampe (9) durch die kleine Öffnung des Bodens und schrauben Sie diese fest. Schieben Sie die Trennwand (10) hinein.
- Ⓞ Put the ramp (9) through the small opening and tighten it. Insert the partition (10).

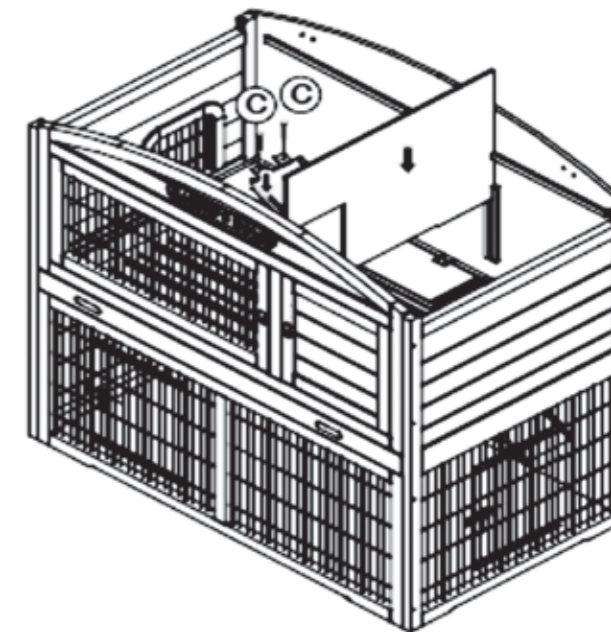

3.

- Ⓧ Legen Sie die drei Mittelböden (7) ein.
- Ⓞ Insert the three mid-floors (7).

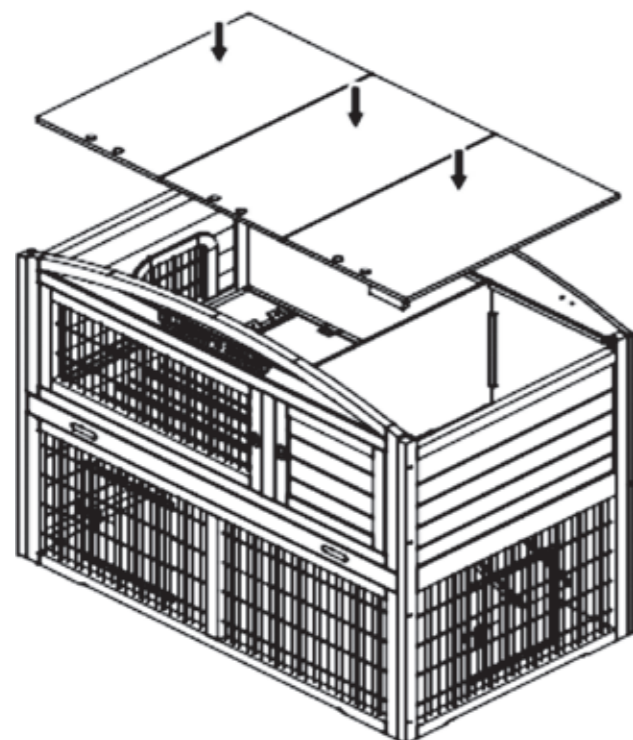

4.

- Ⓧ Befestigen Sie die beiden Dachhälften (13/14). Verschrauben Sie die beiden Fangbänder (E) jeweils an den Innenseiten der Dachhälften und der Rückwand.
- Ⓞ Fix the two parts of the roof (13/14). Screw the check straps (E) to each inner side of the roof parts and the back wall.
- 2 x (E) + 16 x (F)

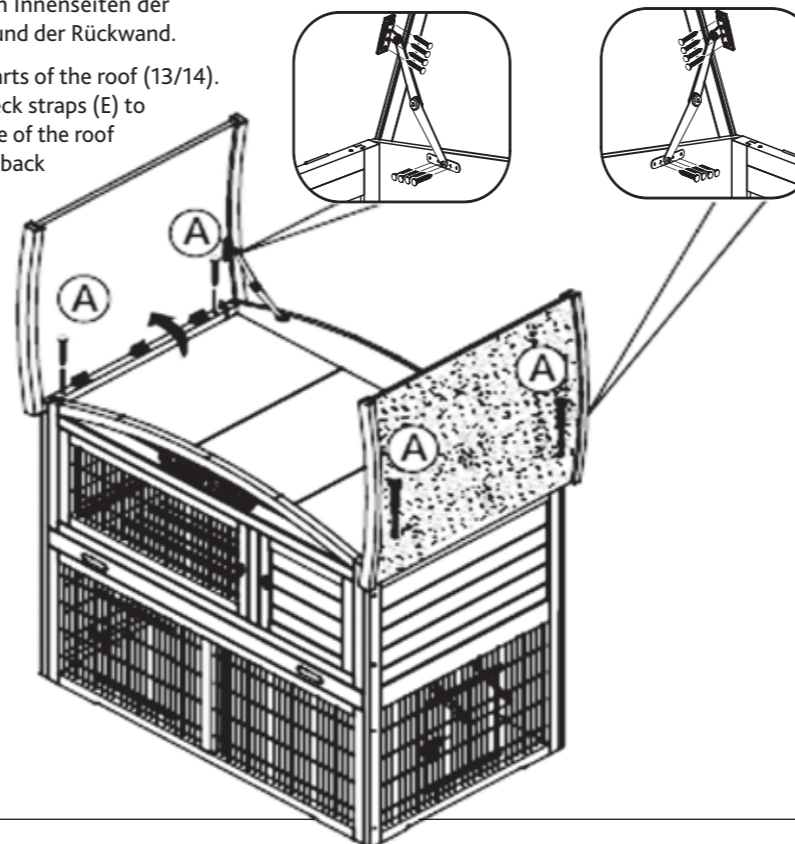

5.

- Ⓧ Befestigen Sie den Dachfirst (12) an einer der Dachhälften. Abschließend schrauben Sie den Verschlussriegel (G) zwischen die Türen.
- Ⓞ Fix the ridge (12) to one side of the roof. Screw the locking bolt (G) between the doors.

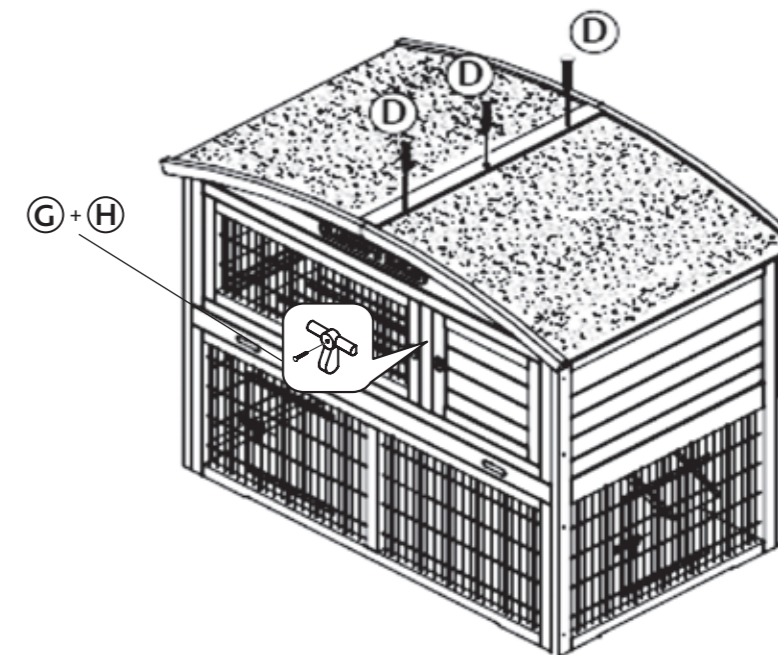

6.